

REFLECTOR ÁGUILA 1500 HID (REFLECTORES HID).

TELÉFONOS: (81) 2163-6666
(81) 8063-2088
www.lamparasyluminarias.com.mx

ESPECIFICACIONES REFLECTOR ÁGUILA 1500 HID

- Cuerpo: Carcaza de aluminio inyectado.
- Refractor: Cristal plano transparente termotemplado.
- Reflector: Lámina de aluminio hidroformada y anodizada.
- Portalámpara: E39.
- Montaje: Tipo rótula para punta de poste de 2".

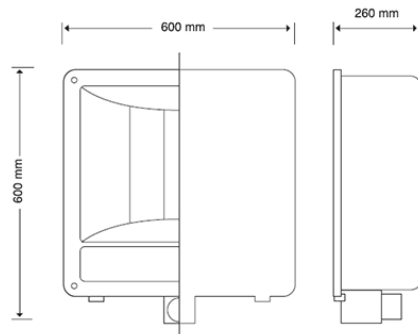

APLICACIONES REFLECTOR ÁGUILA 1500 HID

- Campos Deportivos.
- Parques y jardines.
- Áreas industriales.
- Áreas de construcción.
- Estacionamientos.
- Anuncios espectaculares.
- Andadores, patios, corredores y pasillos.

LÁMPARAS

VSAP



MAX 1000 W

AM

MAX 1500 W

Lámpara - Vapor de Sodio alta presión (Estándar).
 - Aditivos metálicos (Estándar).

CONFIGURACIONES REFLECTOR ÁGUILA 1500 HID

LÁMPARA	FORMA	PORTALÁMPARA	POTENCIAS (W)	IRC	VIDA ÚTIL	BALASTRO	TIPO
VSAP S		E39	1000	20	24,000 Hrs	Electromagnético	A.R.
AM		E26	1000 y 1500	70	10,000 Hrs	Electromagnético	A.R.

NOMENCLATURA REFLECTOR HALCÓN 1500 HID

- VSAP S = Vapor de Sodio Alta Presión Estándar.
- AM = Aditivos Metálicos.
-  Ovoide / Compacta.
- A.R = Auto Regulado.

FOTOMETRÍA



CERTIFICACIONES



ANCE PROCER-17



NOM-064-SCFI-2000