

## REFLECTOR ÁGUILA 250-400 HID (REFLECTORES).

TELÉFONOS: (81) 8104-4388  
(81) 8063-2088  
[www.lamparasyluminarias.com.mx](http://www.lamparasyluminarias.com.mx)

### ESPECIFICACIONES REFLECTOR ÁGUILA 250-400 HID

- Cuerpo: Carcaza de aluminio inyectado.
- Refractor: Cristal plano transparente termotemplado.
- Reflector: Lámina de aluminio hidroformada y anodizada.
- Portalámpara: E39.
- Montaje: Abrazadera tipo U.

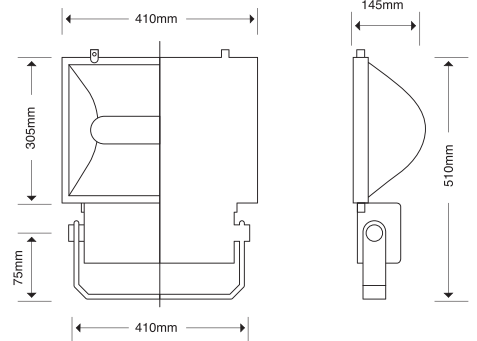

### APLICACIONES REFLECTOR ÁGUILA 250-400 HID

- Campos Deportivos.
- Parques y jardines.
- Áreas industriales.
- Áreas de construcción.
- Estacionamientos.
- Anuncios espectaculares.
- Andadores, patios, corredores y pasillos.

### LÁMPARAS

VSAP

MAX 250 W

AM







MAX 400 W

AMC

MAX 250 W

\*Lámpara\* - Vapor de Sodio alta presión (Estándar).  
 - Aditivos metálicos (Estándar).

## CONFIGURACIONES REFLECTOR ÁGUILA 250-400 HID

LÁMPARA	FORMA	PORTALÁMPARA	POTENCIAS (W)	IRC	VIDA ÚTIL	BALASTRO	TIPO
VSAP S		E39	70, 100, 150 y 250	20	24,000 Hrs	Electromagnético	Reactor
VSAP S		E39	70, 100, 150, 250 y 400	20	24,000 Hrs	Electromagnético	A.R.
VSAP S		E39	70, 100, 150 y 250	20	24,000 Hrs	Electromagnético	B.P.
AM		E26	70, 100, 150, y 175	70	10,000 Hrs	Electromagnético	A.R.
AM		E39	175, 250 y 400	70	10,000 Hrs	Electromagnético	A.R.
AM		E26	70, 100, 150, y 175	70	10,000 Hrs	Electromagnético	B.P.
AM		E39	175, 250 y 400	70	10,000 Hrs	Electromagnético	B.P.
AM		E39	250 y 400	70	20,000 Hrs	Electromagnético	A.R.

## NOMENCLATURA REFLECTOR ÁGUILA 250-400 HID

- VSAP S = Vapor de Sodio Alta Presión Estándar.
- AM = Aditivos Metálicos.
-  Ovoide / Compacta.
- A.R = Auto Regulado.
- B.P. = Bajas Pérdidas.

## FOTOMETRÍA

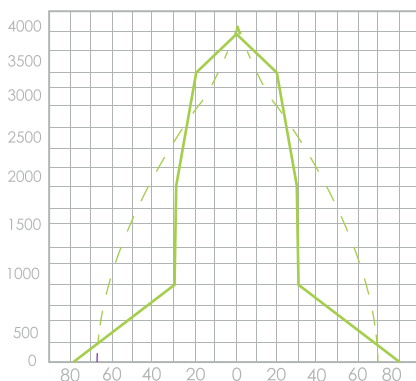

## CERTIFICACIONES



ANCE PROCER-17



NOM-064-SCFI-2000